



Concerne les modèles : **05++0\*0-1xxx** et **07++ 0\*0-1xxx**

Codes : ++ = 4-pour axe mâle 16 mm  
++ = 3F pour platine ISO5211  
et double carré femelle  
++ = 3S pour platine ISO5211  
et sortie crantée

Codes : \* = 2 pour rappel sens horaire  
\* = 3 pour rappel anti-horaire

xxx = 074 pour fusible 74°C  
xxx = 100 pour fusible 100°C

**AVERTISSEMENT :** CONSERVER UNE ZONE DE SECURITE AUTOUR DE L'APPAREIL

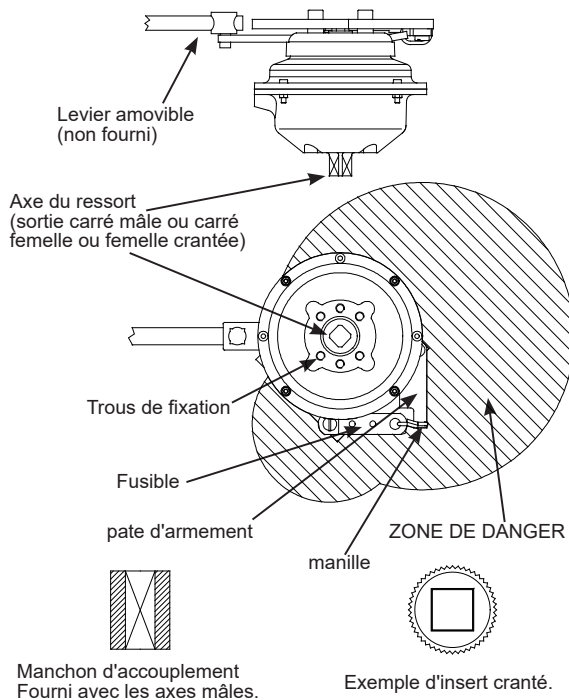

## 1 - CONDITIONS D'UTILISATION

- Rotation 90° (non-réglable)
- Vibrations maximum : 4g@100Hz
- Température d'utilisation :
  - -40°C à +38°C (pour fusible 74°C)
  - -40°C à 66°C (pour fusible 100°C)

## 2 - INSTALLATION

- 2.1 Le fusible ne peut ni être peint ni être recouvert de graisse ou de poussières.
- 2.2 Dévisser la manille qui est fixée sur la pate d'armement.
- 2.3 Monter le levier à ressort sur le robinet.
- 2.4 Si un manchon d'accouplement est utilisé, vérifier la présence d'une tolérance suffisante pour éviter les charges radiales sur les axes.
- 2.5 Couples de serrage des vis de fixation :  
4,6 Nm pour taille 05 - 18 Nm pour taille 07z
- 2.6 Vérifier que l'orientation du ressort laisse un espace suffisant pour utiliser le levier qui servira à tendre le ressort et armer l'appareil.
- 2.7 Si le ressort est un modèle à sortie d'axe crantée, utiliser un insert cranté approprié.
- 2.8 Se munir d'un levier d'armement et l'insérer dans le levier du ressort.

- 2.9 Ecarter la pate d'armement vers l'extérieur du ressort, sinon l'encoche de blocage gênera la manoeuvre.
- 2.10 Tourner le levier lentement pour tendre le ressort et s'assurer que rien ne viendrait gêner un retour accidentel. Amener le fusible et la pate d'armement en vis à vis puis, avec l'aide d'une 2<sup>ème</sup> personne, accrocher la manille en assemblant la pate d'armement et le fusible. Relâcher le levier d'armement en le retenant et le retirer.
- 2.11 Le fusible est maintenant sous tension. Pour le soulager et le retirer, utiliser le levier d'armement pour équivaloir le couple de rappel du ressort.

## 3 - MAINTENANCE

- 3.1) Il est conseillé d'inspecter l'ensemble ressort-fusible deux fois par an. Le fusible peut être remplacé en soulageant la tension du ressort (voir paragraphe 2.11) et en retirant la manille. Le fusible de remplacement adéquat peut être commandé auprès de Kinetrol en indiquant le numéro de série sur le ressort.  
\* Les ensembles fabriqués avant 2016 ont un anneau soudé à la place de la manille. Si le fusible de remplacement est fourni avec les deux types de liens (anneau ou manille) il est important d'utiliser le même type de lien que l'original.
- 3.2) L'ensemble est sans maintenance et ne comporte pas de pièce d'usure. En cas de défaut, il convient de retirer l'ensemble avec précaution pour le remplacer ou le retourner à Kinetrol pour réparation.

## 4 - MATERIAUX DE CONSTRUCTION

Boîtier du ressort : alliage de zinc (05) ou d'aluminium (07) revêtu d'époxy.  
Couvercle du levier : Nylon.  
Fusible : cuivre et argent revêtu d'étain pur avec brasure d'alliage eutectique.  
Plaque support et levier du fusible : acier inoxydable.